

Características

PLATAFORMA SOBRE CAMIÓN

ALQUILER CON CONDUCTOR

CAMIÓN

MARCA: MAN

TIPO: TGS 26.360 6 x 4BB

PESO TOTAL: 26.000 Kg.

DIMENSIONES (en m.)

A = 11,89 m. F = 8,00 m.

B = 3,80 m. F1 = 5,25 m.

C = 2,5 m. F2 = 5,25 m.

PLATAFORMA

MARCA: BRONTO SKYLIFT

MODELO: S 53 XDT

ALTURA DE TRABAJO: 53 m.

ALCANCE HORIZONTAL: 35 m. con 120 Kg.

CINEMÁTICA: TELESCÓPICA

ROTACIÓN: 360° CONTINUO

CESTA: GIRATORIA (90° X 2)

CARGA ÚTIL: DESDE 120 Kg. HASTA 700 Kg.

DIMENSIONES CESTA:

STANDAR: 1,05 x 2,4 x 1,1 m.

TELESCÓPICA: 1,05 x 3,8 x 1,1 m.

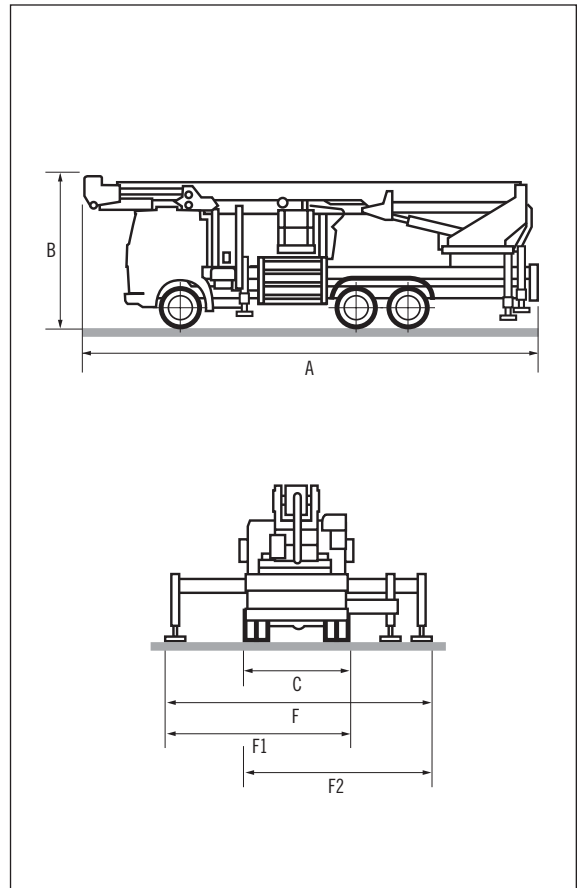

Curva de Trabajo

OBSERVACIONES:

- Instalación neumática (de aire y de agua en camión y cesta).
- Conducto conexión hidráulica.
- Corriente eléctrica en la cesta (220 v. - 400 v.).
- Cesta de trabajo extensible hidráulicamente.
- Trabaja en negativo 7 m.
- Memorización de movimientos.
- Plegado automático.

ACCESORIOS:

- Mini-grua, capacidad 1.300 Kg.
- Cesta TV.
- Power-lift, implemento cesta para cristales.

