

Características

PLATAFORMA SOBRE CAMIÓN

ALQUILER CON CONDUCTOR

CAMIÓN

MARCA: MERCEDES

TIPO: ACTROS 2643

PESO TOTAL: 32.000 Kg.

DIMENSIONES (en m.)

A = 12,50 m. F = 6,50 m.

B = 3,85 m. F1 = 4,50 m.

C = 2,50 m.

PLATAFORMA

MARCA: WUMAG

MODELO: WT580

ALTURA DE TRABAJO: 58 m.

ALCANCE HORIZONTAL CON 120 Kg.: 27 m.

CINEMÁTICA: TELESCÓPICA

ROTACIÓN: 240°

CESTA: GIRATORIA (90° X 2)

CARGA ÚTIL: 400 Kg.

DIMENSIONES CESTA:

STANDARD: 0,80 x 1,10 x 2,30 m.

TELESCÓPICA: 0,80 x 1,10 x 3,90 m.

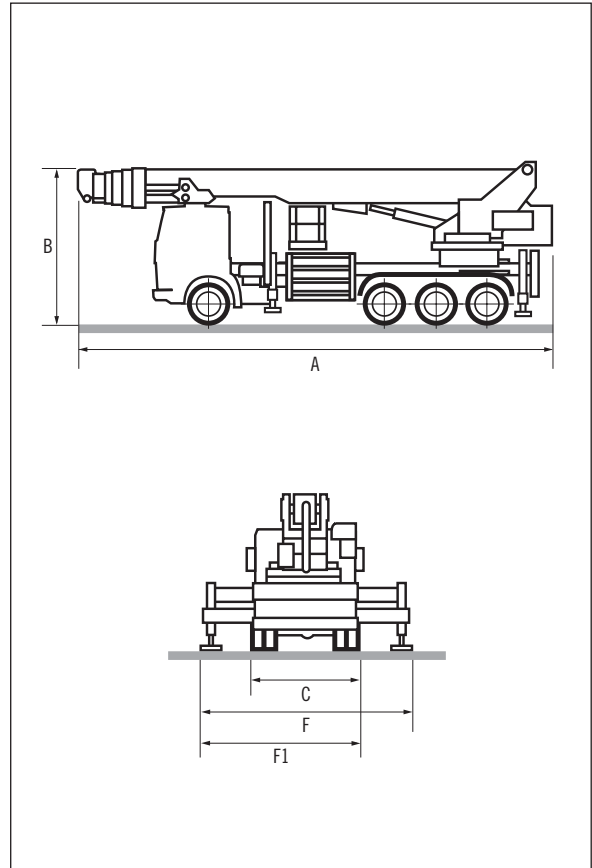

Curva de Trabajo

OBSERVACIONES:

- Corriente eléctrica en la cesta (220 v. - 400 v.).
- Motor auxiliar para movimientos.
- Motor eléctrico 380 W BIENERGÉTICO.

