

### Características

#### PLATAFORMA SOBRE CAMIÓN

ALQUILER CON CONDUCTOR

#### CAMIÓN

MARCA: MAN

TIPO: ACTROS TGA 41.480 10 x 8 BBL

PESO TOTAL: 49.240 Kg.

#### DIMENSIONES ( en m. )

A = 14,99 m.      F = 7,75 m.

B = 3,99 m.      F1 = 5,15 m.

C = 2,55 m.      F2 = 6,75 m.

#### PLATAFORMA

MARCA: WUMAG

MODELO: WT850

ALTURA DE TRABAJO: 84 m.

ALCANCE HORIZONTAL CON 500 Kg.: 30 m.

CINEMÁTICA: TELESCÓPICA

ROTACIÓN: 360° CONTINUO

CESTA: GIRATORIA ( 90° X 2 )

CARGA ÚTIL: 500 Kg./450 Kg.

#### DIMENSIONES CESTA:

STANDAR: 0,90 x 1,20 x 2,65 m.

TELESCÓPICA: 0,90 x 1,20 x 3,45 m.

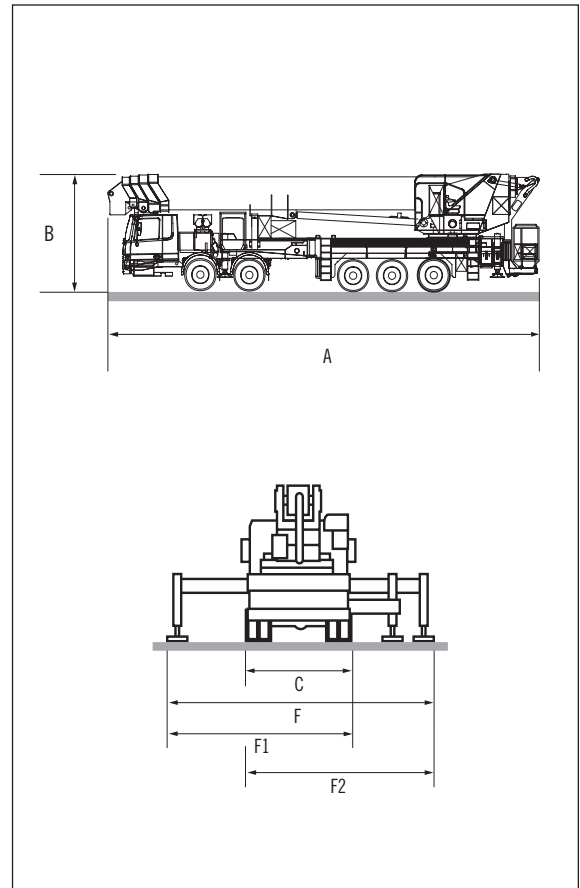

### Curva de Trabajo

#### OBSERVACIONES:

- Instalación neumática (de aire / y de agua en camión y cesta).
- Corriente eléctrica en la cesta ( 24 v. y 220 v. ).
- Memorización de movimientos.
- Cesta de trabajo extensible hidráulicamente.
- Trabaja en negativo 8 m.

