

Características

PLATAFORMA SOBRE CAMIÓN

ALQUILER CON CONDUCTOR

CAMIÓN

MARCA: MAN

TIPO: TGA 41.480 8 x 8 BB

PESO TOTAL: 62.000 Kg.

DIMENSIONES (en m.)

A = 16,50 m. F = 8,00 m.

B = 4,00 m.

C = 2,55 m.

PLATAFORMA

MARCA: BRONTO SKYLIFT

MODELO: S 101 HLA

ALTURA DE TRABAJO: 101 m.

ALCANCE HORIZONTAL: 33 m.

CINEMÁTICA: TELESCÓPICA

ROTACIÓN: 360° CONTINUO

CESTA: GIRATORIA (90° X 2)

CARGA ÚTIL: 440 Kg.

DIMENSIONES CESTA:

STANDAR: 1,05 x 2,4 x 1,1 m.

TELESCÓPICA: 1,05 x 3,8 x 1,1 m.

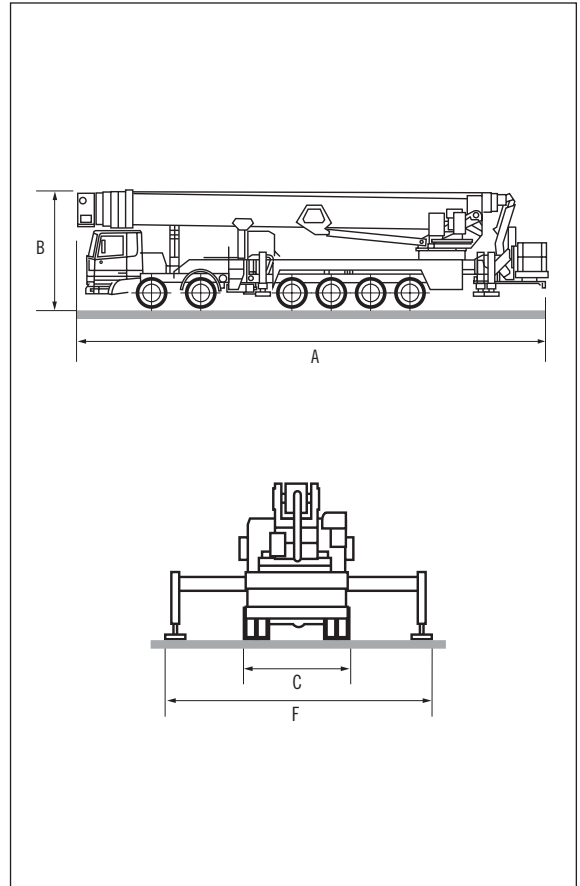

Curva de Trabajo

OBSERVACIONES:

- Instalación neumática (de aire y de agua en camión y cesta).
- Conducto conexión hidráulica.
- Corriente eléctrica en la cesta (220 v. - 400 v.).
- Cesta de trabajo extensible hidráulicamente.
- Trabaja en negativo 11 m.
- Memorización de movimientos.
- Plegado automático.

ACCESORIOS:

- Mini-grua, capacidad 1.300 Kg.
- Cesta TV.
- Power-lift, implemento cesta para cristales.

